



**Průmyslový ovinovací stroj
MASTERWRAP HD PLUS XL**

Průmyslový ovinovací stroj **MASTERWRAP HD PLUS XL** s rotačním ovíjecím ramenem je vhodný k ovinování nestabilních a objemných produktů nebo při omezeném prostoru pro obalování. Stroj má ovinovací jednotku pro úsporu materiálu s označením PGS - automatický předepínací systém (200 %). Lze zakoupit i jiné, přídavné odvíjecí vybavení, široká nabídka obsahuje sety pro předepnutí na 150 - 200 %. ovinovací stroj také nepotřebuje další příslušenství jako je nájezdová rampa nebo výřez v točně pro návoz produktu paletizačním vozíkem. UNIPACK je výhradním zástupcem firmy ROBOPACK pro Českou a Slovenskou republiku, záruční i pozáruční servis zajišťuje tým servisních techniků.

Proč Masterwrap Plus XL?

- Ideální pro nestabilní a různorodé produkty nepravidelných tvarů.
- Mohutný a spolehlivý s ovíjecí jednotkou s nosností až 20 kg.
- Uživatelsky přívětivý a jednoduše ovladatelný díky intuitivnímu designu ovládacího panelu a inovativnímu systému vkládání strech fólie.
- Tři různé ovinovací jednotky (volitelné): FRD, FR a nově PGS.
- Možnost instalace R-connect systému.
- Ideální řešení pro logistiku.



Kontrolní panel s barevným displejem umožňuje zvolit:

- 6 nastavitelných programů
- Výhradně vzestupný nebo výhradně sestupný program ovíjení
- Obousměrný program ovíjení
- Program se svrchním překrytím
- Rychlost otáčení ramene
- Rychlost otáčení ovinovací jednotky
- Napnutí fólie
- Zastavení ovinovací jednotky
- Svrchní a spodní ovin
- Zesilující ovin



Technické parametry

MASTERWRAP HD PLUS XL

Minimální výška produktu	2000 mm nebo 2400 volitelně
Maximální rozměry palety	1200 x 1200 mm
Rychlost otáčení ramene	7 - 11 otáček/minuta
Rychlost posunu ovinovací jednotky	2.6 - 6 m/min.
Typ ovinovací jednotky	FRD, FR, PGS
Napínání fólie	nastavitelné z panelu (FR,PGS), manuálně (FRD)
Předepnutí fólie	200 % standard (pouze u PGS)
Napájení	230 V ± 10 % 1 Ph 50/60 Hz
Maximální rozměr cívky (výška a průměr)	500 x 300 mm
Maximální hmotnost cívky	20 kg
Tloušťka použitelné fólie	7 - 35 μm*

* Fólie musí být kompatibilní s pre-strech technologií.

Ovinovací jednotky



Jednotka FRD - ovinovací jednotka s mechanickou ruční brzdou a nastavitelným napnutím fólie. Zařízení pro uvolnění brzdy usnadňuje zaháčení fólie do základny palety.



Jednotka FR - ovinovací jednotka s elektromagnetickou brzdou a nastavitelným napnutím fólie ve 4 úrovních.



Jednotka PGS - inovativní systém pro snadné vkládání fólie skrz otvor zařízení. Motorizovaný zabudovaný pre-strech na predepnutí fólie až na 200 %.

Rozměry

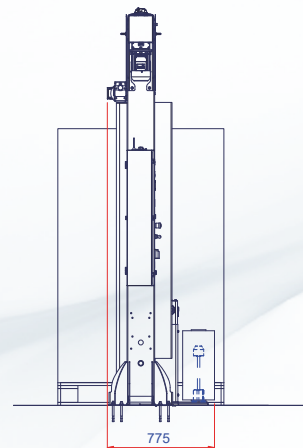
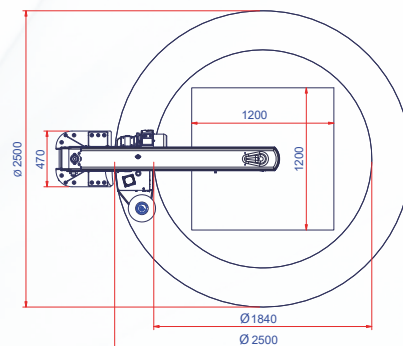
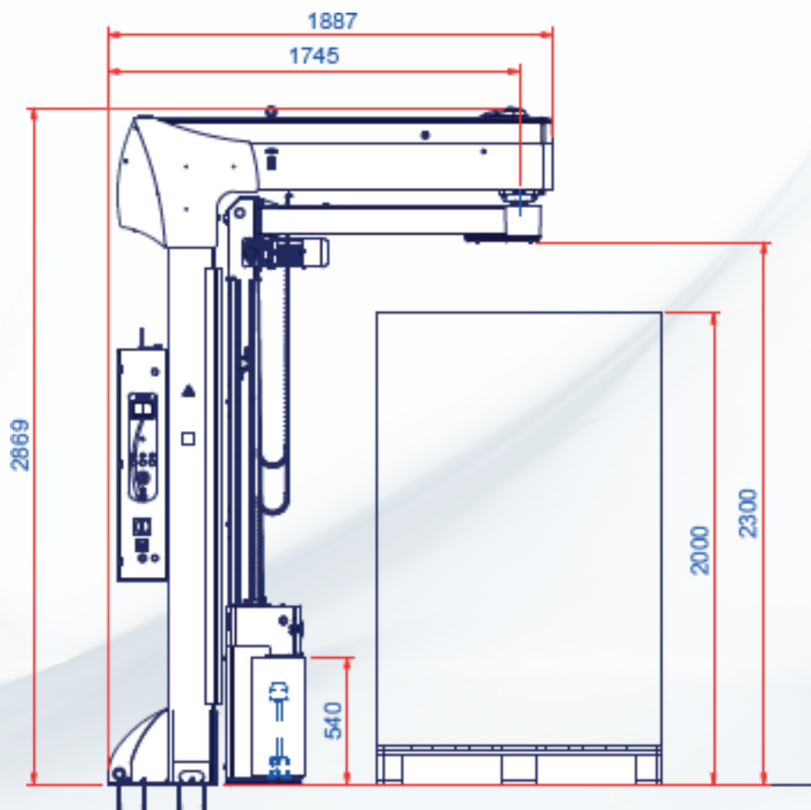

Stroj splňuje GS a CE. Firma ROBOPAC i UNIPACK je certifikována ISO 9001. Záruční a pozáruční servis zajišťuje tým techniků UNIPACK.